

LEGUÁN®

Turuliidrid maastikul liikuvate
ämblük-tõstukite seas.

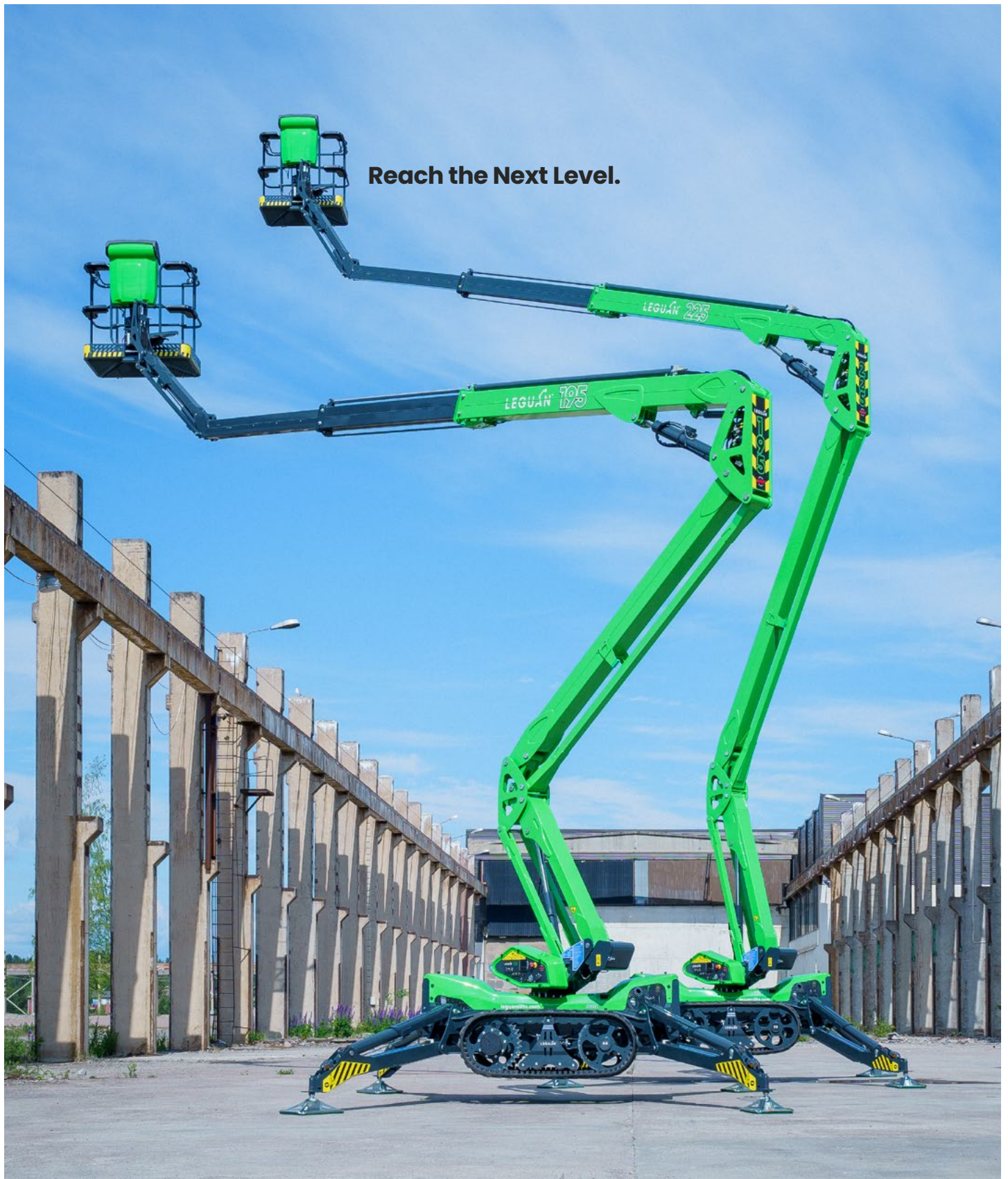

PART OF
AVANT
GROUP

Meie lugu.

LEGUAN LIFTS on spetsialiseerunud usaldusväärsete, tehnoloogiliselt arenenud ja maastikuvõimekusega iseliikuvate tõstukite projekteerimisele ja tootmisele. Pikaajalise innovatsioonitraditsiooniga Leguan tõi 1994. aastal turule esimese iseliikuva tõstuki tugijalgadega, seades sellega tööstuses uue standardi. Leguanit eristab ainulaadne tootekontseptsioon, mis on välja töötatud tihedas koostöös klientidega üle maailma. Selline lähenemine tagab, et Leguan Lifts vastab erinevate valdkondade professionaalide vajadustele.

Osa kiiresti kasvavast Soome ettevõttest Avant Tecno Group, Leguan Lifts projekteerib ja toodab uhkusega kõik oma tooted Soomes. Need ämblik-tõstukid on tuntud oma erakordse kasutusmugavuse, vastupidavuse ja töökindluse poolest ka kõige raskemates tingimustes. Nende kõrge järelturuäärtus peegeldab toodete kvaliteeti ja pikaajalisust.

Aastaringset igas kliimas kasutamiseks loodud Leguani ämblik-tõstukid on disainitud vastu pidama karmidele ilmastikutingimustele. Olulised komponendid on kaitstud väliste kahjustuste, saepuru, jää ja vee eest, tagades usaldusväärse töö iga keskkonna tingimustes.



EHITUS

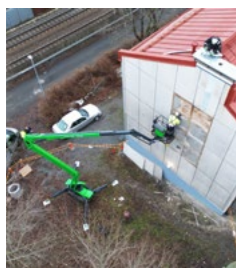

PUUDE HOOLDUS

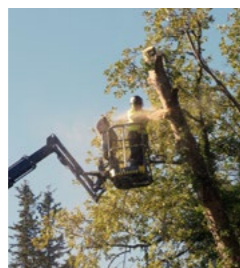

RENDITEENUS

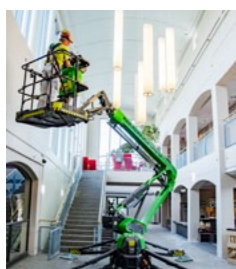

KINNISVARA HOOLDUS



Kasutusel erinevates tööstusharudes

Mitmekülgsed ja usaldusväärsed Leguani ämblik-tõstukid on professionaalide poolt hinnatud üle kogu maailma ja laialdaselt kasutusel erinevates tööstusharudes. Levinumad rakendused hõlmavad arboristikat, värvimist, krohvimist, ehitust, hoonete hooldust, paigaldustöid ja seadmete renti. Olenemata valdkonnast pakuvad Leguani tõstukid jõudlust ja töökindlust, millele spetsialistid saavad alati kindlad olla.



Lihtsasti õpitav ühtne tõstukipark

Koostöös rahvusvaheliste operaatorite ja edasimüüjatega arendatud Leguani ämblik-tõstukid on loodud kasutusmugavust ja lihtsust silmas pidades. Täpsete juhtkangide ja intuitiivsete juhtpaneelidega on Leguani tõstuki kasutamine lihtne – kui oled ühe selgeks saanud, oskad kasutada neid kõiki. See ühtsus teeb Leguani tõstukid ideaalseks lahenduseks rendiettevõtetele ja operaatoritele, kes haldavad eri suuruses tõstukeid.

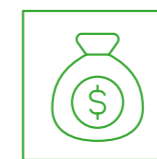

Lõpeta rohkem projekte Leguaniga

Erakordse maastikuvõimekuse, suurepärase ronimisvõime ja aastaringse kasutusvõimalusega Leguani ämblik-tõstukid viivad sind sinna, kuhu teised ei ulatu – iga ilmaga, igal ajal ja igas kohas. Laienda oma kliendibaasi Leguani ainulaadse mitmekülgsusega ning lõpeta rohkem projekte vähem ajaga, kasutades kiiret ja kasutajasõbralikku lahendust.



Professionaalne järelteenindus, alati lähedal

Leguanis ei pühendu me ainult tõstukite müügile, vaid hoolitseme oma klientide ja nende seadmete eest kogu eluaja jooksul. Selleks investeerime suuresti oma professionaalse edasimüüjate võrgu koolitamisega, tagades kiire ligipääsu järelteenindusele ja teenindusõnale üle kogu maailma. Meie missioon: minimeerida seisakuaega ja maksimeerida teie efektiivsust.

AVASTA, KUIDAS LEGUAN SAAB SINU TÖÖ TÕHUSAMAKS JA LIHTSAMAKS MUUTA!



EDX

EFFICIENCY DRIVEN EXPERIENCE



Täpne ja iseõppiv töölusüsteem

Leguan EDX seab uue standardi oma intelligentse, iseõppiva süsteemiga, mis on varustatud tippasemel elektroonilise juhtimisega, tagamaks täpse ja ohutu tõstuki töö. Integreeritud teenindusküba pakub automaatseid lahendusi võimalike veakoodide jaoks, samas kui automaatne iseseisev diagnostika tuvastab ja eraldab potentsiaalsed probleemid ennetavalt. See vähendab seisakuaega ja minimeerib vajadust kohapealsete külastuste järele, hoides teie tõstuki töökorras ja projektid õigel teel.

Kasutajaliides

Lihtsuse ja efektiivsuse jaoks loodud Leguan EDX sisaldab lihtsasti õpitavaid juhtkangikontrolle ja kasutajasõbralikku juhtpaneeli, kus on ühe nupuga automaatsed funktsioonid nagu „kodu“ ja „tagasi tööle“. Operaatorid saavad ämbliktõstuki kasutamist õppida minimaalse koolitusega, ning ühe Leguani tõstukiga tutvumine tagab sujuva töö kogu pärgis. Kõiki toiminguid, sealhulgas sõitmist ja poomi liikumist, saab ohutult hallata platvormilt.

Ohutus ja efektiivsus ilma kompromissideta

Ohutus kohtub innovatsiooniga EDX mudelis. Proportsionaalse ulatuse jälgimine maksimeerib ulatuse, kompromiteerimata stabiilsust, samas kui automaatsed funktsioonid ennetavad kasutaja vigu töö käigus. Intelligentne hädaolukorra langetamise süsteem ühendab gravitatsioonil põhinevad langetamisventiilid aku juhtimisega tagavarapumbas, tagades töökindla toimimise hädaolukordades. Lisaks lihtsad hädaolukorra mööda minekufunktsioonid muudavad teeninduse ja päästetööd lihtsamaks, tugevdades Leguani pühendumust ohutusele ja efektiivsusele.



Kaitstud poomid, sõiduki raam ja andurid

Aastaringelt kasutamiseks ja kõige karmimates keskkondades vastupidavaks loodud Leguani tõstukitel on kaitstud poomid, mis kaitsevad olulisi komponente löökide, saepuru, jää ja vee eest. Tugevdatud alusraam tagab sõiduki raami kaitse, võimaldades ohutut liikumist raskel maastikul. Erakordse värvkatte kvaliteedi, sealhulgas tsinkpõhise aluskihi abil, pakub Leguan ületamatut kulumiskindlust ja korrosioonikindlust, säilitades kõrge järelturuväärtuse aastateks.

Turul kiireim üles seadmine ja tõstukite tõhusus

Leguani ämbliktõstukid on loodud kiiruse ja tõhususe tagamiseks. EDX-tehnoloogiaga täiustatud intelligentne automaatne nivelleerimine võimaldab kiiret seadistamist igal maastikul, samas kui valdkonna juhtivad noole- ja liikumiskiirused vähendavad töökohtade vahel liikumise aega miinimumini. Tänu tõstetud juhtimisasendile (EDP), mida saab aktiveerida otse platvormilt, saavad operaatorid hõlpsalt ületada takistusi ja sõita treilerirampe mööda ilma platvormilt maha astumata.

Võrratu jõudlus raskel maastikul

Alates keerulistest töökohtadest kuni järskude nõlvadeni – Leguani tõstukid paistavad silma raskel maastikul. Madal raskuse tagab stabiilsuse, samas kui sügava muustriga roomikud ja võimas sisepelemismootor võimaldavad ligipääsu kohtadesse, kuhu teised tõstukid ei pääse. Tänu erakordsele kliirensile ja suurepärasele ronimisvõimele muudavad Leguani ämbliktõstukid raskel maastikul töötamise lihtsaks, võimaldades operaatoritel enesekindlalt toime tulla ka kõige nõudlikumates keskkondades.

ÄRA USU AINULT MEIE SÖNU
– KUULA, MIDA MEIE KLIENDID
MEIST RÄÄGIVAD.



Leguan 265.



265

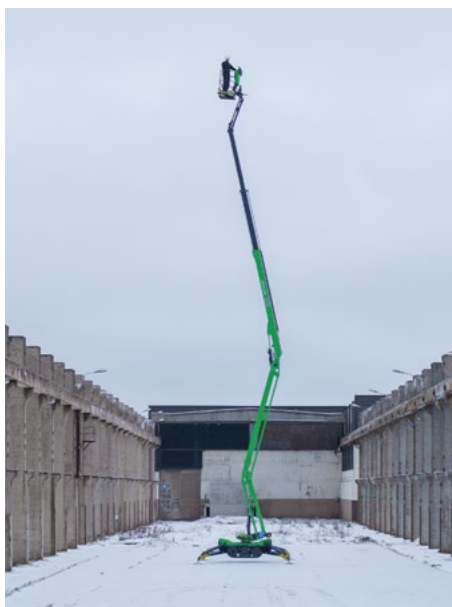

Kõrge jõudluse ja tõhususe uus tase kõikjal maastikul.

LEGUAN 265 SEAB oma klassis uue standardi tõhususele ja jõudlusele. Töökõrgus 26,5 meetrit, maksimaalne külgulatus 13,6 meetrit tagavad professionaalidele erakordse ligipääsu erinevates tööstusharudes.

Mitmekülgsuseks loodud Leguan 265 on kerge ja kompaktna, võimaldades hõlpsat manööverdamist kitsastes tingimustes. Vastupidav roomiksüsteem, erakordselt suur kliirens ja turu madalaim raskuskese tagavad suurepärase stabiilsuse ja liikuvuse ka kõige nõudlikumates keskkondades, näiteks puuhoolduses ja ehituses.

Kiirus ja tõhusus on Leguan 265 südames. Maailma kiireima 27-meetrise ämblik-tõstukina kulub selle noole täielikuks kõrguse saavutamiseks vaid 1 minut ja 35 sekundit. See võrreldamatu kiirus võimaldab operaatoritel lõpetada rohkem projekte lühema ajaga, tõstes tootlikkust ja kasumlikkust.

26,5 m
max töökõrgus

13,6 m
max ulatus

250 kg
max tõstevõime

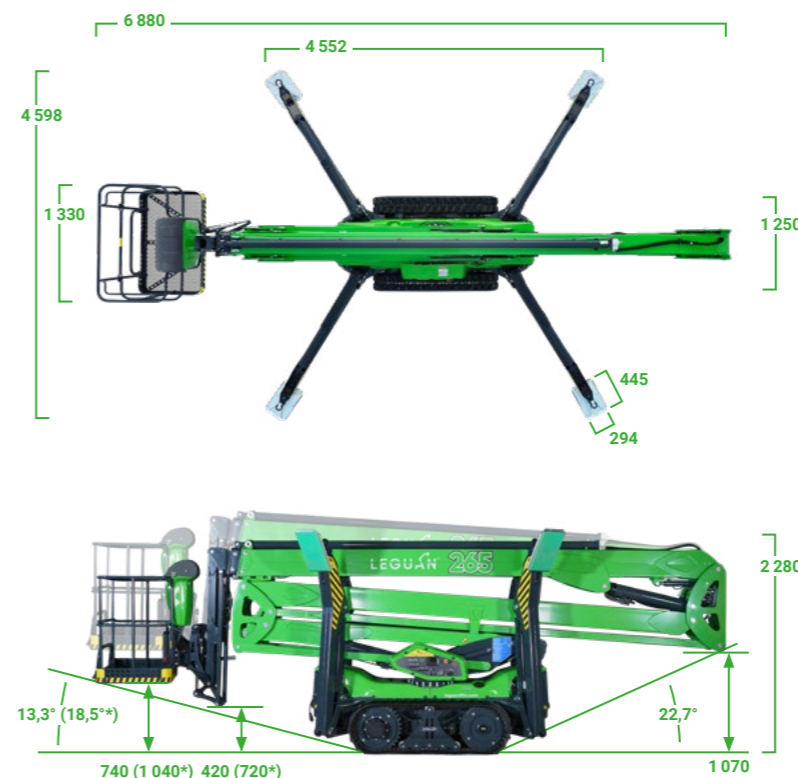

Mõõtmised millimeetrites.
*Kõrgendatud sõiduasend (EDP) maksimaalsed väärtused.

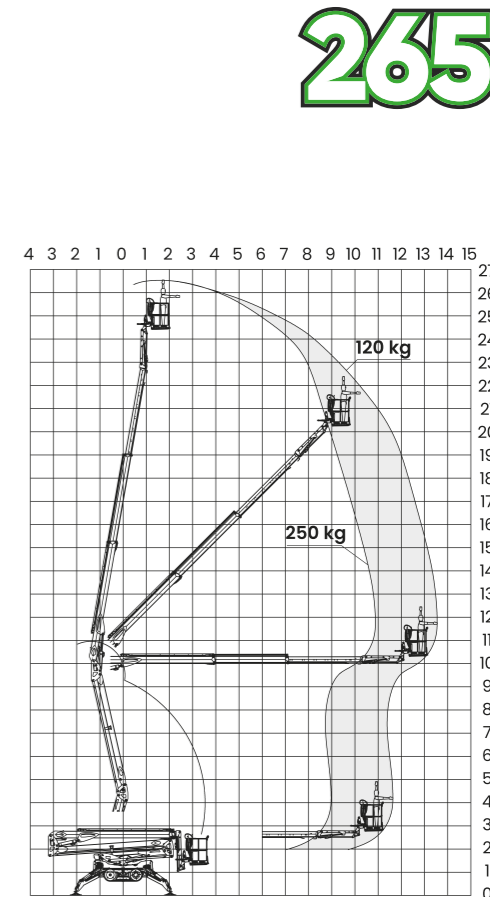

Standardfunktsioonid.

- Leguan EDX
- 21 hj Kubota diiselmootor + 230 V elektrimootor
- 230 V ja USB pistikupesad platvormil
- Mootori pöörlemissageduse automaatne juhtimine
- Elektrimootori automaatse käivitamise/seiskumise funktsioon
- Tugijalgade automaatne nivelleerimine
- Proportsionaalne ulatuse jälgimissüsteem
- Platvormi elektriline pööramine
- Tööasendisse/algasendisse naasmise funktsioon
- JIBi poom 120-kraadise tööulatusega
- Akutoitega avarii langetamise süsteem
- Integreeritud hooldusnäidikuga alumine juhtpaneel
- Intuiitiivne juhtimispuul
- Kõrgendatud sõiduasend (EDP)

Valikulised funktsioonid.

- Sõitmise ja tugijalgade kaugpuul
- LED-prožektorid
- Platvormil tööriista-alused
- Tugijalgade vilkurtuled
- Platvormil voolik (õhu/vee)
- Mootori eelsoojendi
- Jälgijätmatud roomikud/rehvid
- Kitsas üheinimese platvorm
- Eriline värv

Tehnilised omadused.

Max tõstevõime	250 kg (2 inimest)
Max töökõrgus	26,5 m
Platvormi max kõrgus	24,5 m
Max ulatus	10,9 m (250 kg) – 13,6 m (120 kg)
Transpordimõõtmised, P x L x K	6,88 x 1,33 x 2,28 m
Platvormi mõõtmised	1,33 x 0,75 m
Platvormi pöördeulatus	110° (±55°)
Poomi pöördeulatus	440°
Kallutatavus	45 % (25°)
Mõõtmised ilma platvormita, P x L	6,24 x 1,25 m
Minimaalsed väljaulatava toe mõõdud.	4,60 x 4,55 m
Vajalik ruum väljaulatava toe jaoks.	4,86 x 4,71 m
Tugijalgade max kalle	23 % (13°)
Kaal	3 920 kg
Mootor	Kubota 21 hj diisel või 230 V / 2,2 kW elektri
Juhtsüsteem: hüdrauliline	roomikud
Max sõidukiirus	3,1 km/h

Leguan 225.



225

Maastiku ämblik-tõstuk, mis pakub ületamatut jõudlust.

TÖÖTUSE JUHTIV maastiku võimekus, kõrge profiiliga roomikplatvorm ja kiired sõidukiirused teevad järgmise põlvkonna Leguan 225 ideaalseks valikuks isegi kõige nõudlikumates keskkondades. Ämblik-tõstuki poom on loodud maksimeerima külgsuunalist ulatust isegi kõrgetel töökõrgustel, samas kui intuitiivne kasutajaliides tagab sujuvad ja kiired liikumised.

Kasutajasõbralike juhtimispuultide abil püsib poomi töö stabiilsena, ning samal ajal toimuvad liikumised muutuvad loomulikuks. Leguan 225 nutikad omadused minimeerivad rikkeid ja suurendavad efektiivsust, võimaldades keskenduda ülesande täitmisele. Lisaks on poom kaitstud väliste löökide, langevate okste ja puidujäätmete eest, muutes Leguan 225 suurepäraseks valikuks arboristidele, ehitustöölisele ja teistele spetsialistidele.



22,5 m
max töökõrgus

11,2 m
max ulatus

250 kg
max tõstevõime

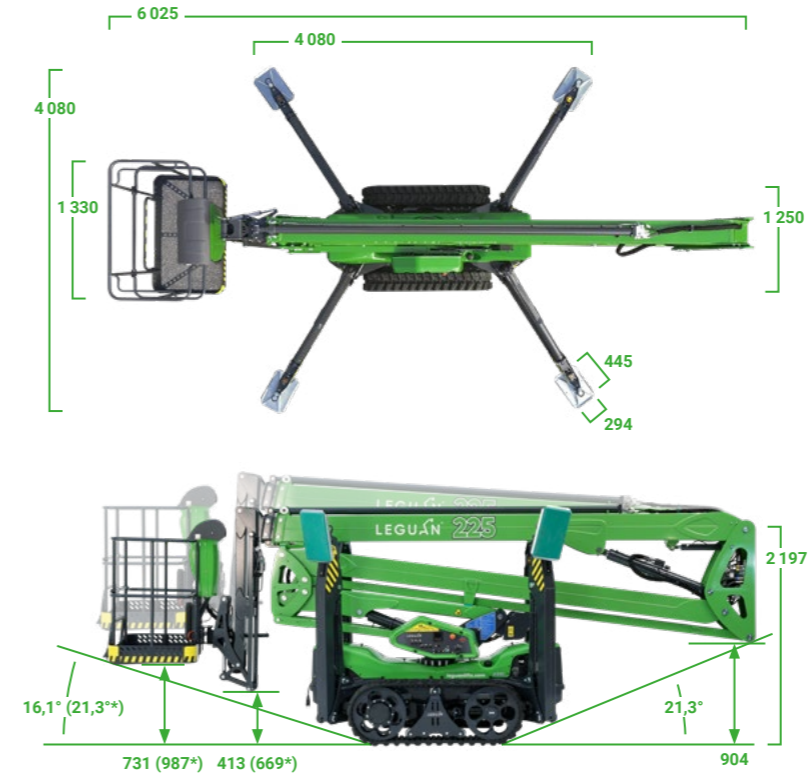

Mõõtmised millimeetrites.
*Kõrgendatud sõiduasend (EDP) maksimaalsed väärtused.

225

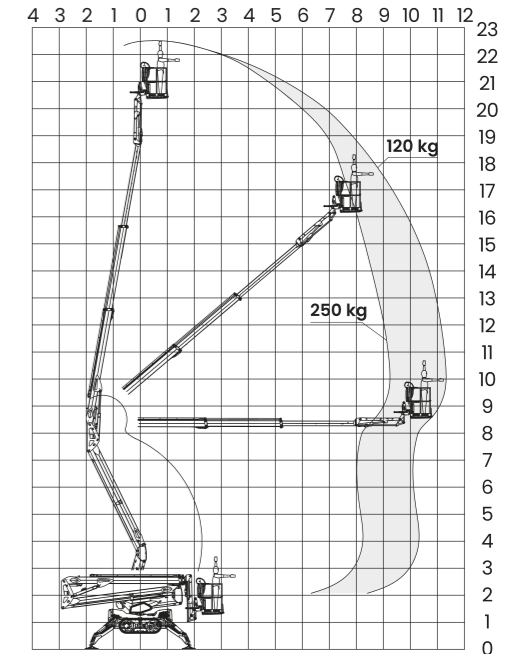

Standardfunktsioonid.

- Leguan EDX
- 21 hj Kubota diiselmootor + 230 V elektrimootor
- 230 V ja USB pistikupesad platvormil
- Mootori pöörlemissageduse automaatne juhtimine
- Elektrimootori automaatse käivitamise/seiskumise funktsioon
- Tugijalgade automaatne nivelleerimine
- Proportsionaalne ulatuse jälgimissüsteem
- Platvormi elektriline pööramine
- Töösensisse/algasensisse naasmise funktsioon
- JIBi poom 120-kraadise tööulatusega
- Akutoitega avarii langetamise süsteem
- Integreeritud hooldusnäidikuga alumine juhtpaneel
- Intuitiivne juhtimispuult
- Kõrgendatud sõiduasend (EDP)

Valikulised funktsioonid.

- Sõitmise ja tugijalgade kaugpuult
- LED-prožektorid
- Platvormil tööriista-alused
- Tugijalgade vilkurtuled
- Platvormil voolik (õhu/vee)
- Mootori eelsoojendi
- Jälgijätmatud roomikud/rehvid
- Kitsas üheinimese platvorm
- Eriline värv

Tehnilised omadused.

Max tõstevõime	250 kg (2 inimest)
Max töökõrgus	22,5 m
Platvormi max kõrgus	20,5 m
Max ulatus	9,1 m (250 kg) – 11,2 m (120 kg)
Transpordimõõtmed, P x L x K	6,03 x 1,33 x 2,2 m
Platvormi mõõtmed	1,33 x 0,75 m
Platvormi pöördeulatus	110° (±55°)
Poomi pöördeulatus	440°
Kallutatavus	45 % (25°)
Mõõtmised ilma platvormita, P x L	5,35 x 1,25 m
Minimaalsed väljaulatava toe mõõdud.	4,08 x 4,08 m
Vajalik ruum väljaulatava toe jaoks.	4,38 x 4,27 m
Tugijalgade max kalle	25 % (14°)
Kaal	2 920 kg
Mootor	Kubota 21 hj diisel või 230 V / 2,2 kW elektri
Juhtisüsteem: hüdrauliline	roomikud
Max sõidukiirus	3,1 km/h

Leguan 195.



195

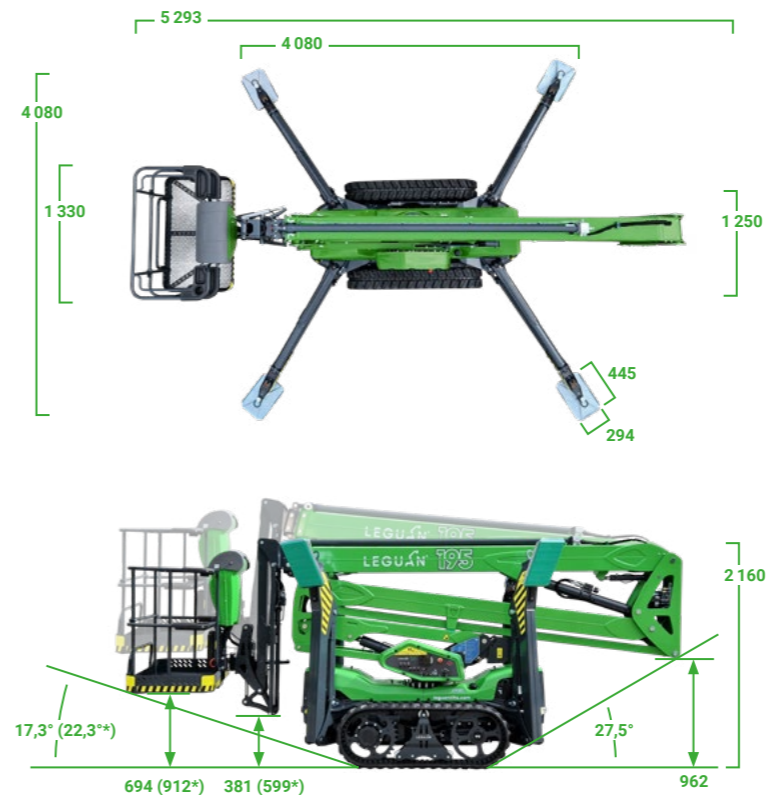

195

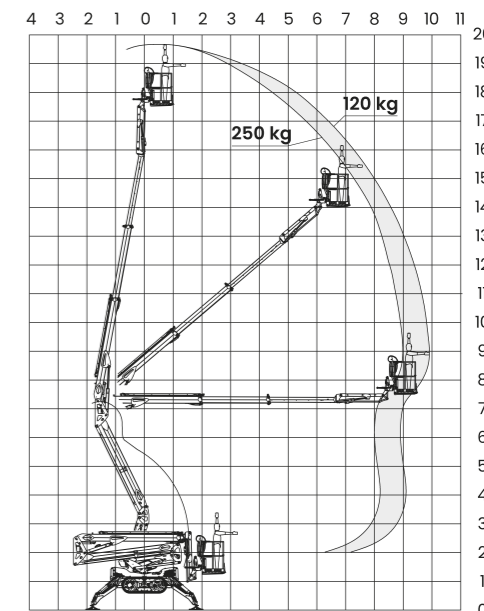

Mõõtmised millimeetrites.
*Kõrgendatud sõiduasend (EDP) maksimaalsed väärtused.

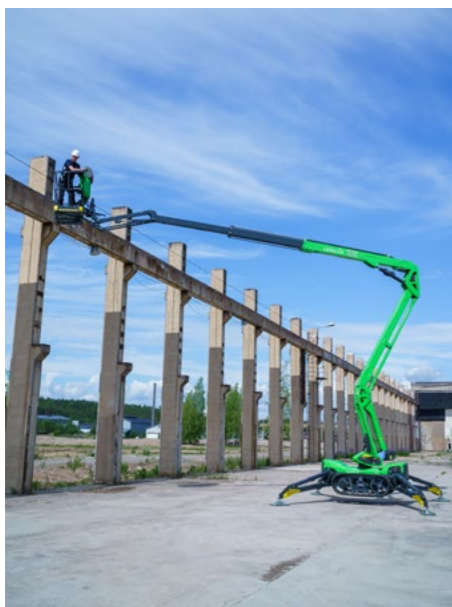

Kujundatud töötama kiiresti, ehitatud turvaliseks ja efektiivseks.

TUTVUSTAME UUT standardit ämblik-tõstukite maailmas, mis ühendab ületamatu kiiruse, täpsuse ja turvalisuse. See maastiku ämblik-tõstuk on erakordselt tugev, tänu oma vastupidavale disainile ja suurepärasele sõiduvõimekusele, mis võimaldavad tal silma paista ka kõige raskemates keskkondades.

Leguan 195 on turu kiireim tõstuk ülespanekuks, viies operaatori maksimaalsele töökõrgusele vaid 55 sekundiga tänu oma kiirele poomi liikumisele. Täiustatud poomi disain tagab suure külgsuunalise ulatuse ka suuremates kõrgustes, samas kui intuitiivne juhtimispuul võimaldab täpseid ja sujuvaid liikumisi, tehes töö lihtsaks igas olukorras.

Kaitstud poomi konstruktsioon hoiab ära välist kahjustust ja kaitseb peamisi komponente, muutes Leguan 195 suurepäraseks valikuks nõudlikes töödes, nagu puuhooldus ja ehitustööd. Kas siis kitsastes kohtades liikumine või keerukate ülesannete täitmine kõrgustes – Leguan 195 pakub igakülgselt usaldusväärset, jõudlust ja turvalisust.

19,7 m
max töökõrgus

9,9 m
max ulatus

250 kg
max tõstevõime

Standardfunktsioonid.

- Leguan EDX
- 21 hj Kubota diiselmootor + 230 V elektrimootor
- 230 V ja USB pistikupesad platvormil
- Mootori pöörlemissageduse automaatne juhtimine
- Elektrimootori automaatse käivitamise/seiskumise funktsioon
- Tugijalgade automaatne nivelleerimine
- Proportsionaalne ulatuse jälgimissüsteem
- Platvormi elektriline pööramine
- Töösandisse/algasandisse naasmise funktsioon
- JIBi poom 120-kraadise tööulatusega
- Akutoitega avarii langetamise süsteem
- Integreeritud hooldusnäidikuga alumine juhtpaneel
- Intuitiivne juhtimispuul
- Kõrgendatud sõiduasend (EDP)

Valikulised funktsioonid.

- Sõitmise ja tugijalgade kaugpuul
- LED-prožektorid
- Platvormil tööriista-alused
- Tugijalgade vilkurtuled
- Platvormil voolik (õhu/vee)
- Mootori eelsoojendi
- Jälgijätmatud roomikud/rehvid
- Kitsas üheinimese platvorm
- Eriline värv

Tehnilised omadused.

Max tõstevõime	250 kg (2 inimest)
Max töökõrgus	19,7 m
Platvormi max kõrgus	17,7 m
Max ulatus	9,0 m (250 kg) – 9,9 m (120 kg)
Transpordimõõtmed, P x L x K	5,29 x 1,33 x 2,16 m
Platvormi mõõtmed	1,33 x 0,75 m
Platvormi pöördeulatus	110° (±55°)
Poomi pöördeulatus	440°
Kallutatavus	45 % (25°)
Mõõtmed ilma platvormita, P x L	4,62 x 1,25 m
Minimaalsed väljaulatava toe mõõdud.	4,08 x 4,08 m
Vajalik ruum väljaulatava toe jaoks.	4,38 x 4,27 m
Tugijalgade max kalle	25 % (14°)
Kaal	2 700 kg
Mootor	Kubota 21 hj diisel või 230 V / 2,2 kW elektri
Juhtisüsteem: hüdrauliline	roomikud
Max sõidukiirus	3,1 km/h

Leguan 135 Neo.



135 NEO

Kasutajasõbralik ja mitmekülgne, joystickiga juhitud tugijalgadega tõstuk.

135 NEO ESINDAB tugijalgadega tõstukite uut põlvkonda, milles ühinevad lihtne juhtseade, suur tõstejõud ning tõhusust suurendav tehnoloogia. Uusim juhtkangitehnoloogia abil saab noole mitut liikumist juhtida ühe käega. Tänu automaatse nivelleerimise funktsioonile õnnestub tegevusi tõhusamalt kavandada või lõpetada, kaasa aitab algasendi funktsioon, mis toob nooled automaatselt tagasi transpordiasendisse.

Kitsaid sissepääse on Leguan 135 NEO-ga lihtne läbida tänu sujuvale sõidujuhtimisele ja tõstuki kitsusele. Uuendusliku ehitusega nool aitab kasutajal hoida kaugust seintest ning vaieldamatult parima juhtseadmega on tõstukit lihtsam juhtida kui eales varem. Leguan 135 NEO sobib suurepäraselt rendikasutuseks ning igasuguseks rajatisehooldus- ja paigaldustöödeks nii sise- kui ka välitingimustes.



13,4 m
max töökõrgus

7,1 m
max ulatus

250 kg
max tõstevõime

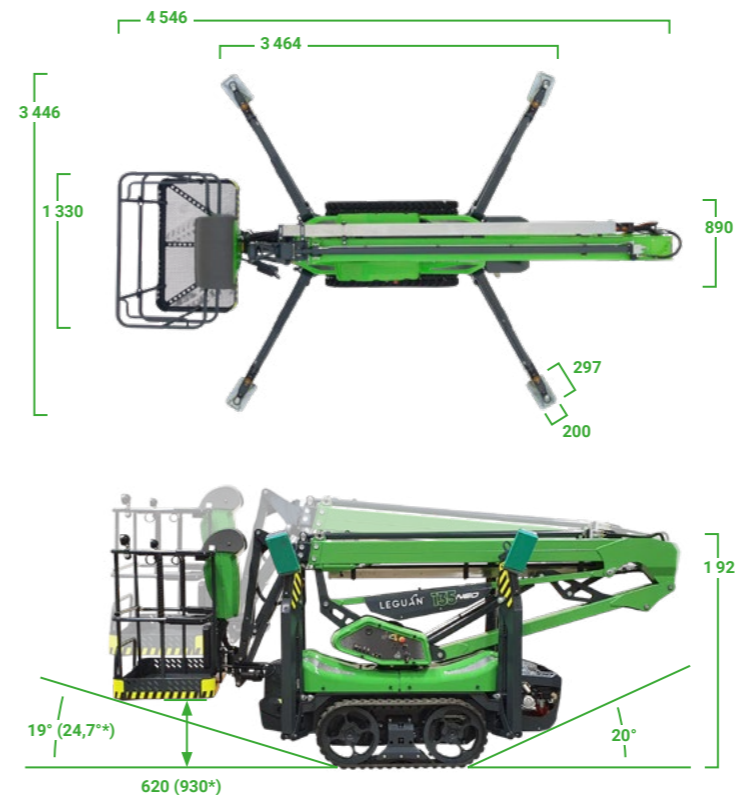

Mõõtmised millimeetrites.
*Kõrgendatud sõiduasend (EDP) maksimaalsed väärtused.

135 NEO

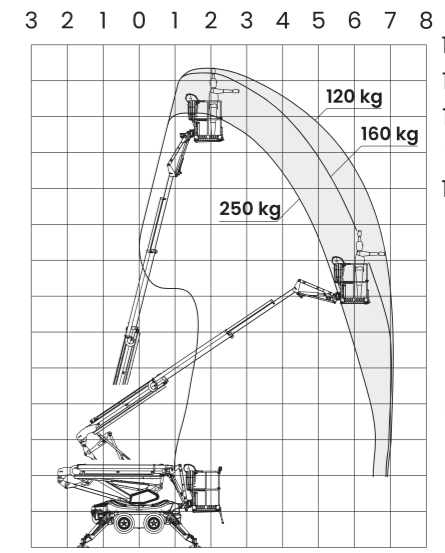

Standardfunktsioonid.

- Leguan EDX
- 13 hj Honda bensiinimootor + 230 V elektrimootor
- 230 V ja USB pistikupesad platvormil
- Mootori pöörlemissageduse automaatne juhtimine
- Elektrimootori automaatse käivitumise/seiskumise funktsioon
- Tugijalgade automaatne nivelleerimine
- Proportsionaalne ulatuse jälgimissüsteem
- Platvormi elektriline pööramine
- Töösandisse/algasendisse naasmise funktsioon
- Elektriline ja käsipumbaga töötav hädalangetus
- Integreeritud hooldusnäidikuga alumine juhtpaneel
- Intuiitvne juhtimispuul
- Kõrgendatud sõiduasend (EDP)

Valikulised funktsioonid.

- Sõitmise ja tugijalgade kaugpuul
- LED-prožektorid
- Platvormil tööriista-alused
- Tugijalgade vilkurtuled
- Platvormil voolik (õhu/vee)
- Suuremad plaadid tugijalgadel
- Jälgijätmatud roomikud/rehvid
- Kitsas üheinimese platvorm
- Eriline värv

Tehnilised omadused.

Max tõstevõime	250 kg (2 inimest)
Max töökõrgus	13,40 m
Platvormi max kõrgus	11,40 m
Max ulatus	7,1 m (120 kg) – 6,6 m (250 kg)
Transpordimõõtmed, P x L x K	4,55 x 1,33 x 1,93 m
Platvormi mõõtmed	1,33 x 0,75 m
Platvormi pöördeulatus	80° (±40°)
Poomi pöördeulatus	360°
Kallutatavus	40% (22°)
Mõõtmed ilma platvormita, P x L	3,91 x 0,89 m
Minimaalsed väljaulatava toe mõõdud.	3,45 x 3,46 m
Vajalik ruum väljaulatava toe jaoks.	3,69 x 3,60 m
Tugijalgade max kalle	21% (12°)
Kaal	1 650 kg
Mootor	Honda 13 hj bensiini või 230 V elektri
Juhtsüsteem: hüdrauliline	nelikvedu/roomikud
Max sõidukiirus	2,5 km/h

Valikulised funktsioonid.

LEGUANI tugijalgadega tõstukid on alati hea varustusega ning standardina on olemas paljud erifunktsioonid, mis tagavad maksimaalse tõhususe. Kuid saate oma Leguani varustada veel mitme lisafunktsiooniga, et see vastaks teie valdkonna või tööobjektide nõuetele.

Mõned kõige populaarsemad lisafunktsioonid on tugijalgade vilkurtuled, mis aitavad tagada tööohutust. Külmemas kliimas soovitame diiselmootorile eelsoojendit. Standard- ja lisafunktsioonide kohta küsi lisateavet kohalikult Leguani müüjalt.

LEIA OMA LÄHIM LEGUANI EDASIMÜÜJA.



1. Platvormil voolik (õhu/vee)
2. LED-prožektorid
3. Kitsas üheinimese platvorm
4. Platvormil tööriista-alused
5. Kaugpult
6. Mootori eelsoojendi
7. Jälgijätmatud roomikud
8. Eriline värv
9. Tugijalgade vilkurtuled



Leguan erihaagis.

LEGUAN erihaagis on kerghaagis Leguanide transportimiseks ilma, et oleks vaja kasutada transpordiks eritehnikat. Haagisel on tõstuk kinnitatud kiirkinnitus kettide ja rihmadega ning olemas ka kaldteed pealesõiduks. Enamus Leguani tõstukeid võimalik kasutada ka haagisele kinnitatult. Leguani erilistel haagistel on CE-sertifikaat.

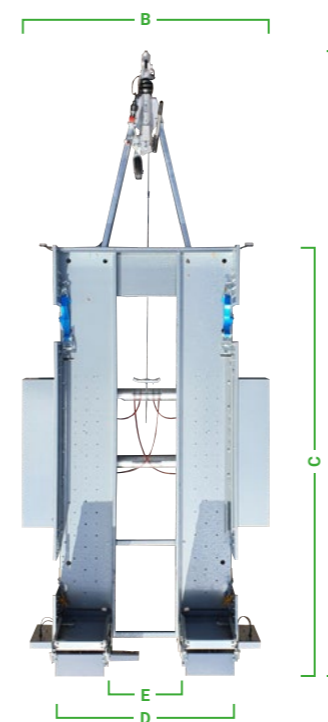

Treileri mudel.	2021	3024
Leguan mudel.	135 Neo	195 & 225*
A. pikkus	4 520 mm	5 330 mm
B. laius	1 590 mm	2 030 mm
C. platvormi pikkus	2 680 mm	3 200 mm
D. platvormi laius	920 mm	1 390 mm
E. kaldteede vaheline laius	380 mm	760 mm
Tühimass	495 kg	635 kg
Minimaalne pukseerimisvõime	2 100 kg	3 500 kg

*Leguan 225 mudelid, mis on toodetud enne 2025. aastat (0080100-0080499), on ühilduvad Teho 3023 haagisega.

